

SMALL ANIMAL PLAYPEN

Assembly Guide

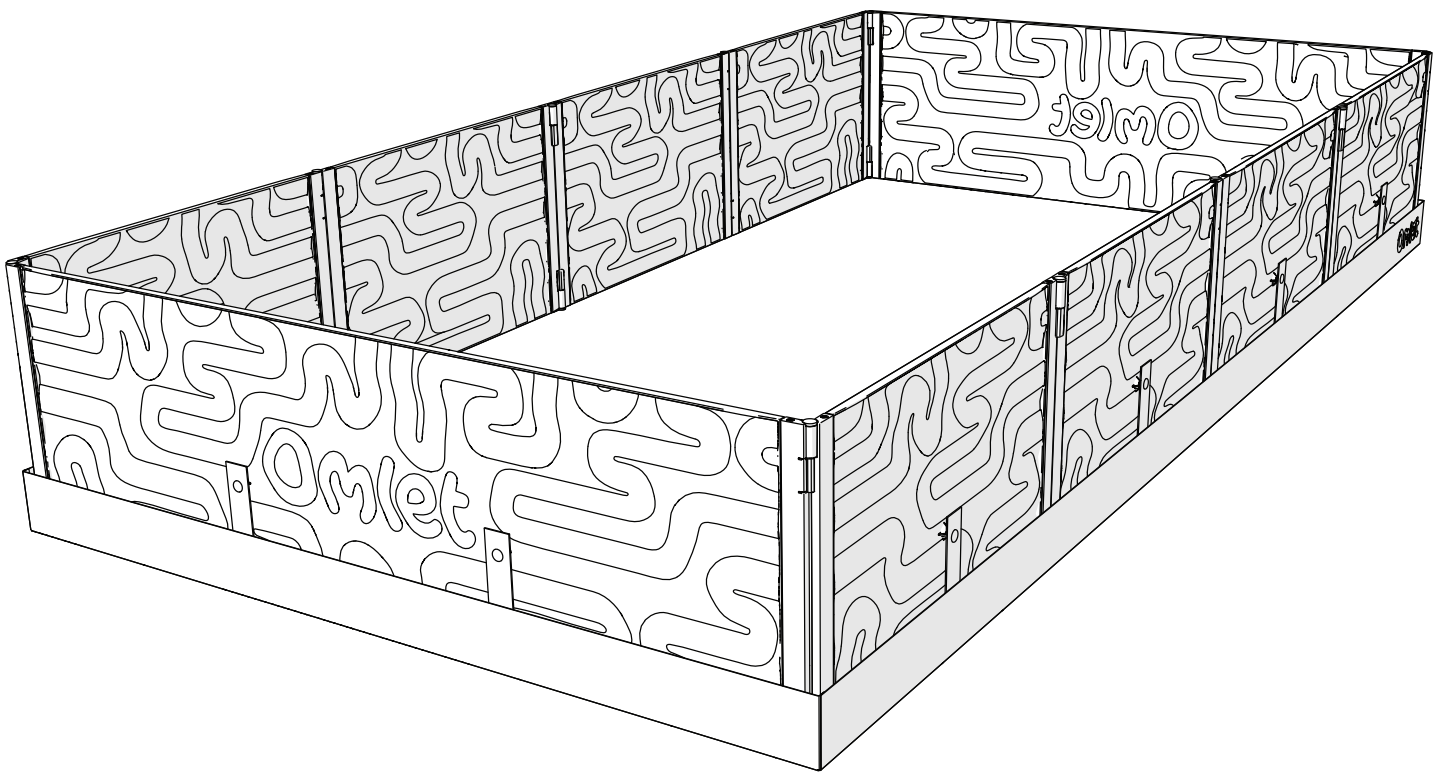

Omlet

SPACE TO SCAMPER

Watch the 'How to Build' video now

www.omlet.co.uk/how_to_build

Sehen Sie sich jetzt das 'Wie baut man?' Video an

Regardez maintenant le tutoriel d'assemblage

Bekijk nu de instructievideo

Guarda adesso il video di montaggio

Puedes ver el vídeo de montaje ahora

Titta på instruktionsvideon nu

Se instruktionsvideoen nu

Se instruksjonsvideoen nå

Obejrzyj teraz film instruktażowy



What you have received

DE Das haben Sie erhalten · FR Ce que vous avez reçu · NL Wat u heeft ontvangen IT Cosa hai ricevuto
ES Qué ha recibido · SE Vad du har fått DK Du har modtaget · NO Hva du har mottatt · PL Co otrzymałaś/eś

111.0005 Large Boxed Playpen with Floor

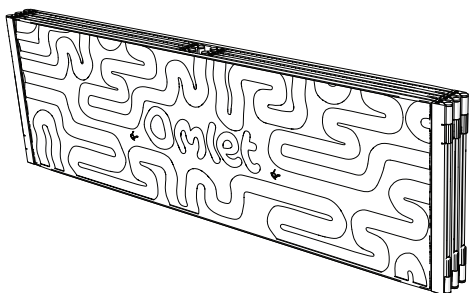

Large Playpen Assembly
111.0003

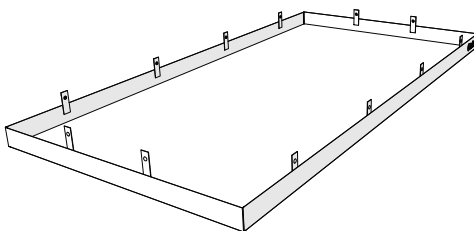

Large Floor and Poppers
111.0001

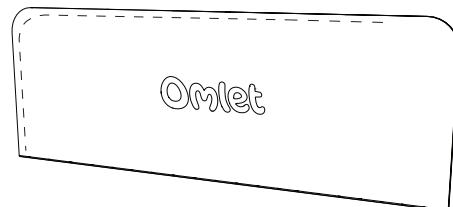

Storage Sleeve
111.1010

111.0007 Boxed Playpen with Floor Small

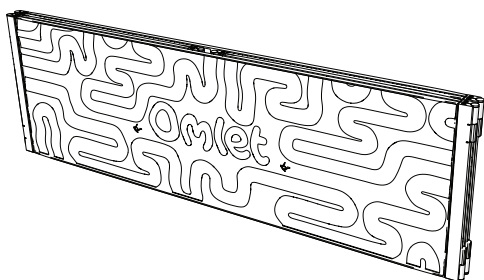

Playpen Assembly Small
111.0004

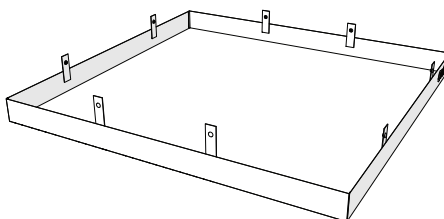

Floor Protector Assembly Small
111.1002

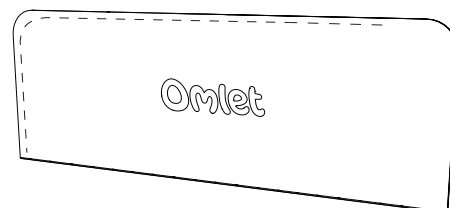

Storage Sleeve
111.1010

1

Playpen Assembly

DE Zusammenbau des Spielgeheges.

FR Assemblage du parc pour.

NL Boxmontage

IT Assemblaggio del box.

ES Montaje del parque infantil.

SE Lekhage montering.

DK Kravegårdssamling

NO Lekegrind montering.

PL Montaż kojca

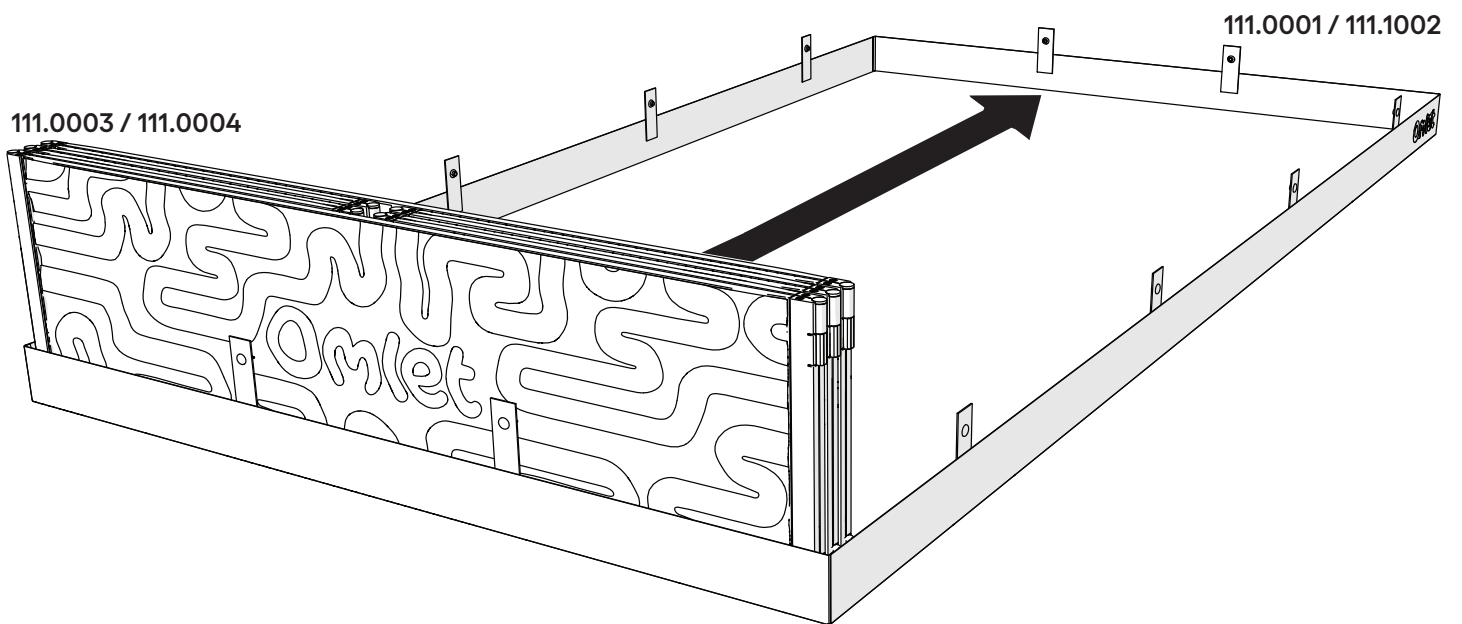

2

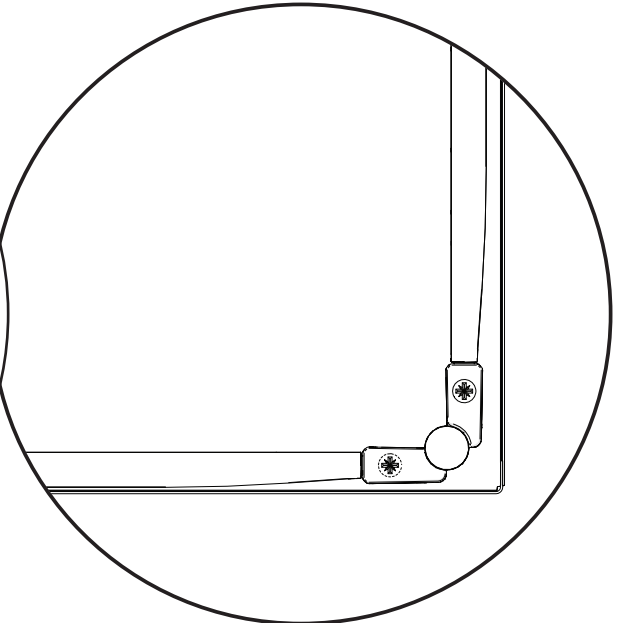
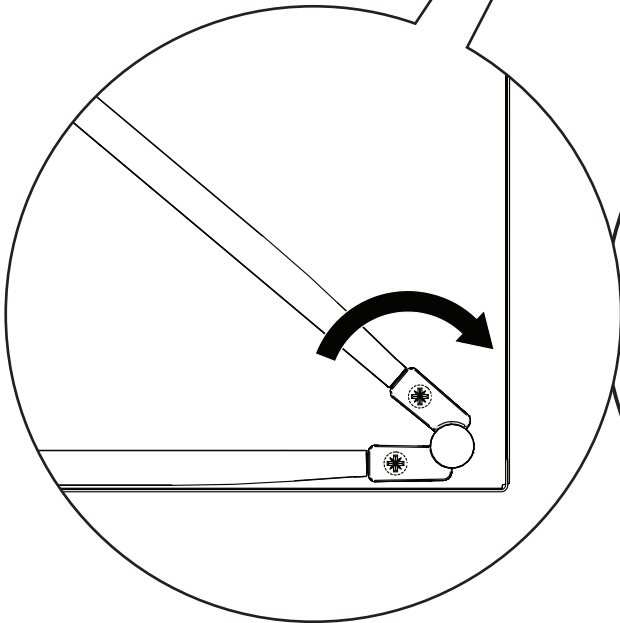
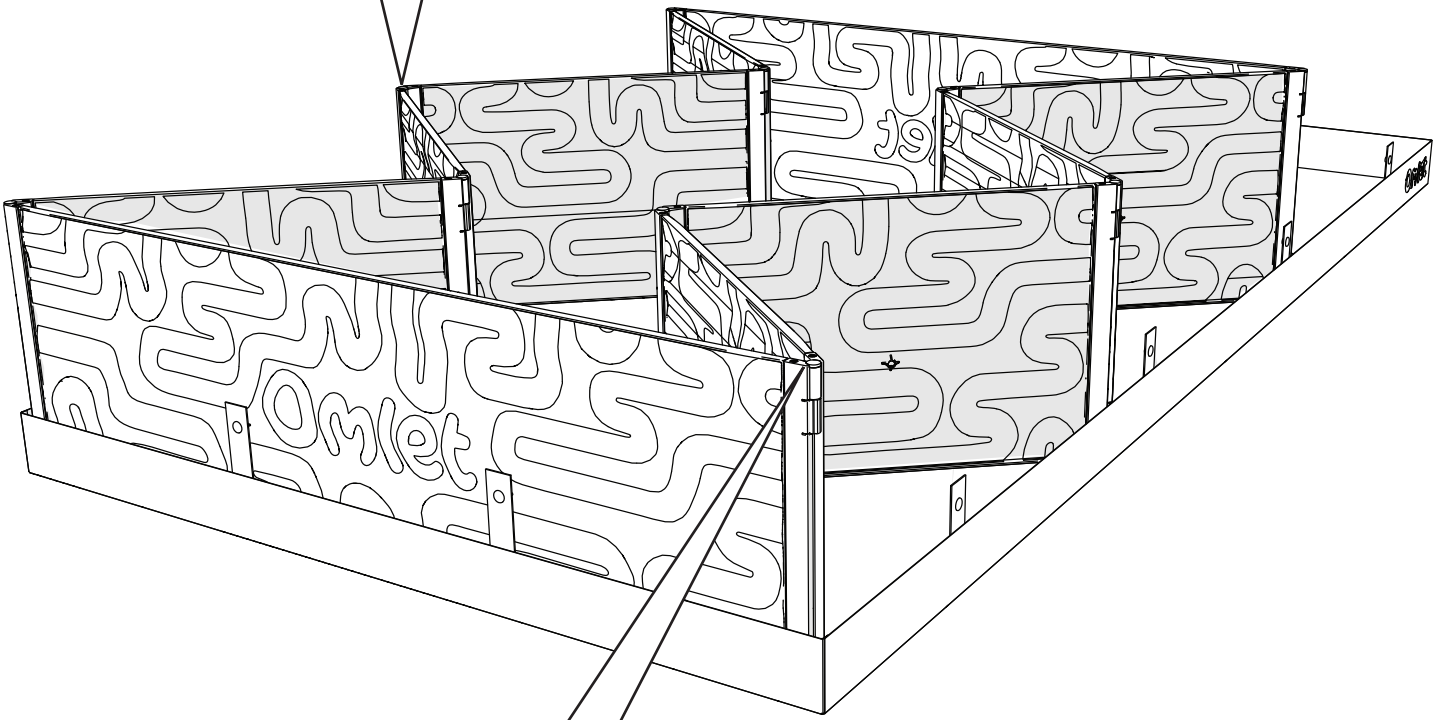
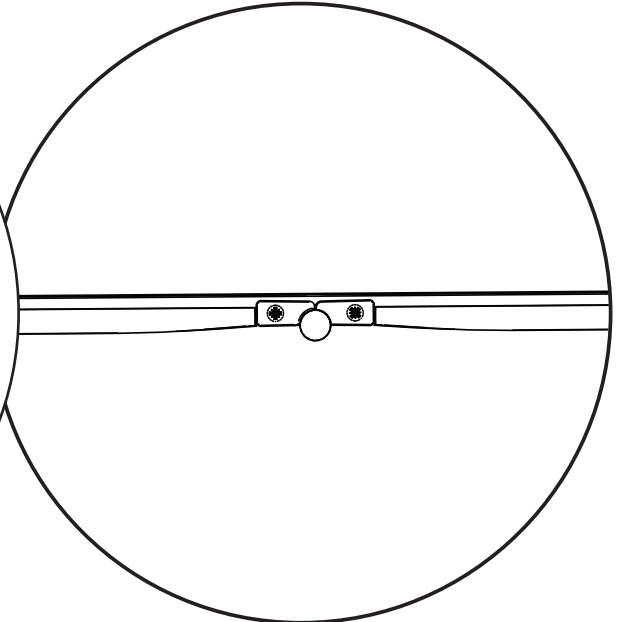
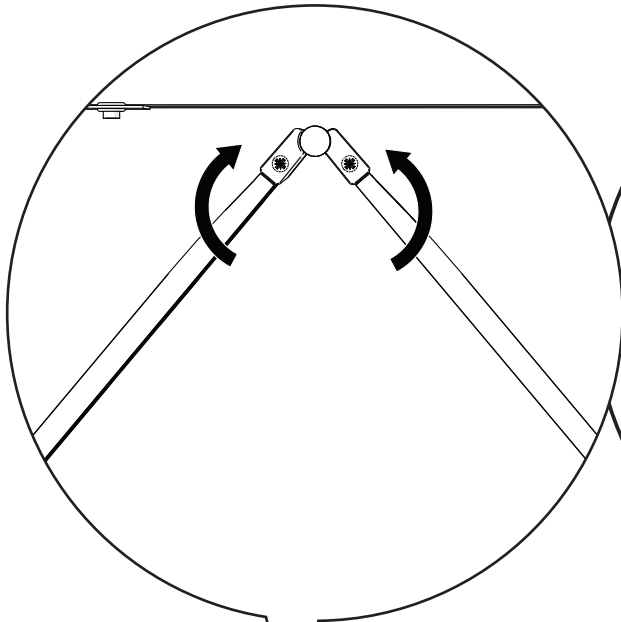

3

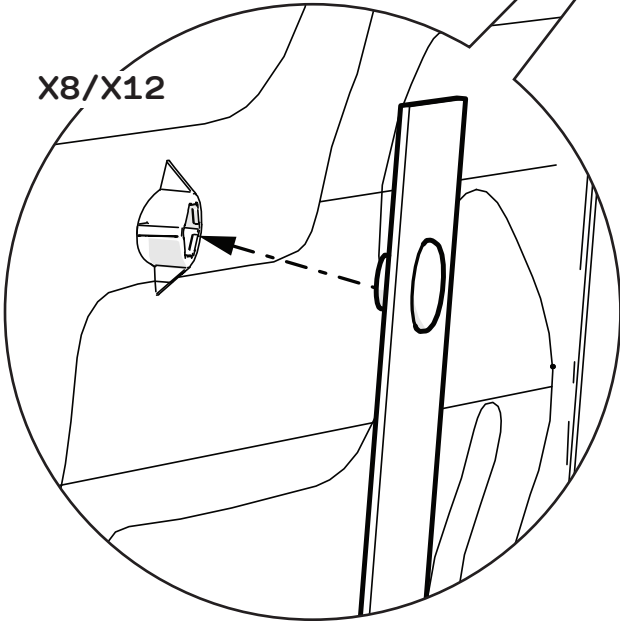
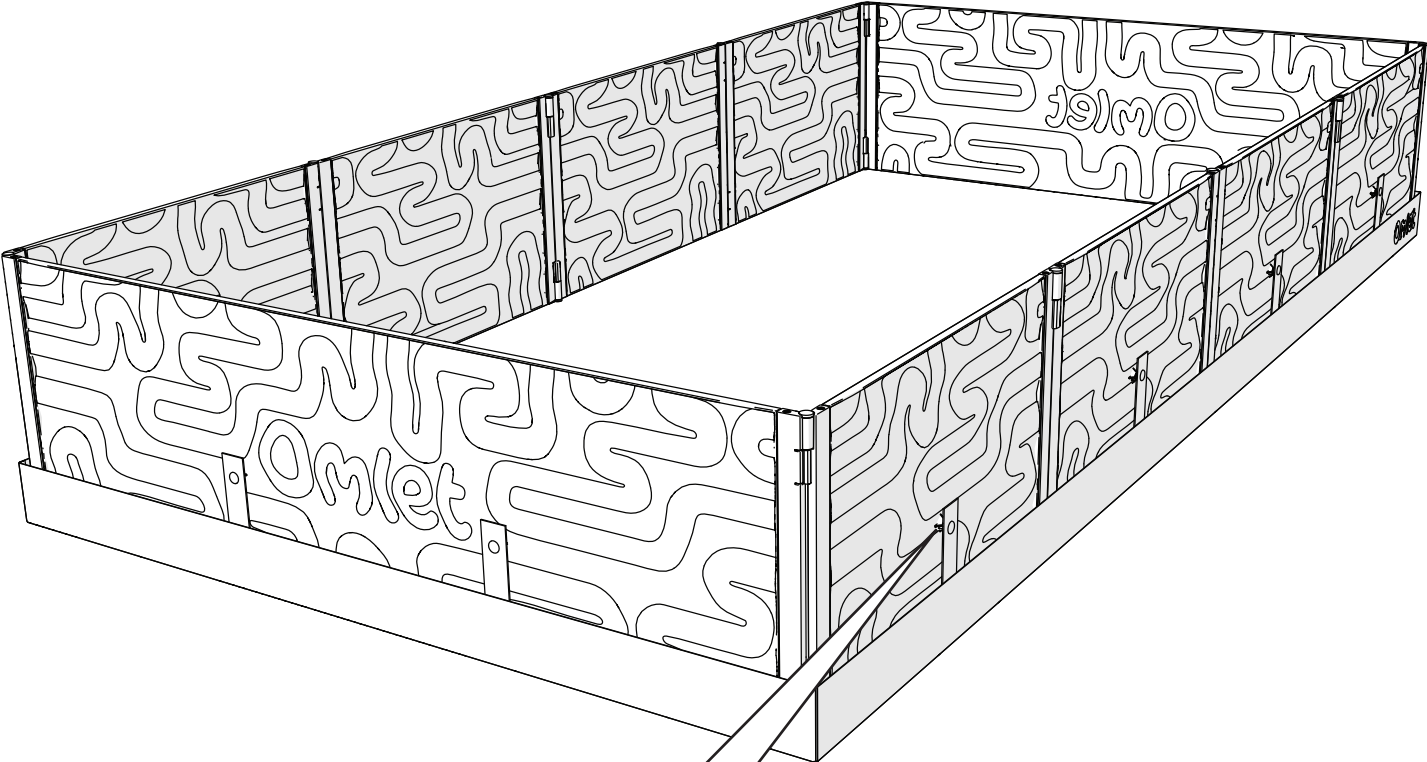

Place toys and hides inside the Playpen so your pet feels safe and can explore.
Don't place toys too near the walls of the Playpen as your pet could escape!



- **DE** Platzieren Sie Spielzeug und Verstecke im Spielgehege, damit sich Ihr Tier sicher fühlt und auf Erkundung gehen kann.
Legen Sie das Spielzeug nicht zu nah an den Wänden des Spielgeheges ab, da Ihr Tier sonst entkommen könnte!
- **FR** Ajoutez des jouets et des cachettes à l'intérieur du parc de jeu pour que vos animaux se sentent en sécurité et puissent explorer. Ne placez pas les jouets trop près des côtés du parc, car ils pourraient s'en servir pour tenter de s'échapper !
- **NL** Plaats speelgoed en verstopplekken in de speelren zodat uw huisdier zich veilig voelt en kan verkennen. Plaats de speeltjes niet te dicht bij de wanden van de Speelren, om te voorkomen dat uw huisdier ontsnapt!
- **IT** Posizionate i giocattoli e i nascondigli all'interno del box in modo che i vostri animaletti domestici possano sentirsi al sicuro ed esplorare. Non posizionare i giocattoli troppo vicino ai lati del box perché potrebbero usarli per cercare di scappare!
- **ES** Coloque juguetes y escondites dentro del parque para que su mascota se sienta segura y pueda explorar. No coloque los juguetes demasiado cerca de las paredes del parque, ¡podría escaparse!
- **SE** Ställ leksaker och gömställen i lekhamnen så att ditt husdjur känner sig trygg och kan utforska. Ställ inte leksaker för nära lekhamnens väggar då ditt husdjur kan försöka fly!
- **DK** Placer legetøj og gemmesteder inde i legegården, så dine kæledyr føler sig trygge og kan udforske deres område.
Placer ikke legetøj for tæt på legegårdens vægge, da dit kæledyr måske kan flygte!
- **NO** Plasser leker og skjul inne i lekegrind slik at kjæledyret ditt føler seg trygt og kan utforske.
Ikke plasser leker for nær veggene på lekegrind, da kjæledyret ditt kan rømme!
- **PL** Umieść zabawki i kryjówki w kojcu, aby Twój chomik czuł się bezpiecznie i mógł eksplorować.
Nie umieszczaj zabawek zbyt blisko ścian kojca, ponieważ Twój zwierzak może uciec!

Please leave food and water for your pet in the Playpen.

Don't leave your pet unattended for long periods of time or over night in the Playpen.



• **DE** Stellen Sie Futter und Wasser für Ihr Tier im Spielgehege bereit.

Lassen Sie Ihr Tier nicht für längere Zeit oder über Nacht unbeaufsichtigt im Gehege.

• **FR** Veillez à toujours laisser de la nourriture et de l'eau pour vos animaux à l'intérieur du parc de jeu.

Ne laissez pas vos animaux sans surveillance pendant de longues périodes ou pendant la nuit à l'intérieur du parc de jeu.

• **NL** Laat a.u.b. voer en water voor uw huisdier in de Speelren.

Laat uw huisdier niet te lang onbeheerd achter in de Speelren en nooit 's nachts.

• **IT** Assicuratevi di lasciare cibo e acqua per i vostri animali all'interno del box.

Non lasciate i vostri animali domestici incustoditi per lunghi periodi di tempo o durante la notte all'interno del box.

• **ES** Deje comida y agua para su mascota dentro del parque.

No deje a su mascota desatendida durante largos periodos de tiempo en el parque o durante la noche.

• **SE** Ställ in mat och vatten till ditt husdjur i lekhamen. Lämna inte ditt husdjur utan tillsyn under långa perioder eller över en natt i lekhamen.

• **DK** Placer mad og vand til dit kæledyr i legegården.

Lad ikke dit kæledyr være uden opsyn i lange perioder eller natten over i legegården.

• **NO** Legg igjen mat og vann til kjæledyret ditt i lekegrind.

Ikke la kjæledyret ditt være uten tilsyn over lengre perioder eller over natten i lekegrind.

• **PL** Pamiętaj o pozostawieniu w kojcu jedzenia i wody dla swojego zwierzaka. Nie zostawiaj swojego chomika w kojcu bez opieki na dłuższy czas lub na całą noc.

4

Playpen Disassembly

DE Demontage des Spielgeheges.

FR Démontage du parc.

NL Demontage van de box.

IT Smontaggio del box.

ES Desmontaje del parque infantil.

SE Demontering av lekhage.

DK Afmontering af kravlegård.

NO Lekegrind Demontering.

PL Demontaż kojca

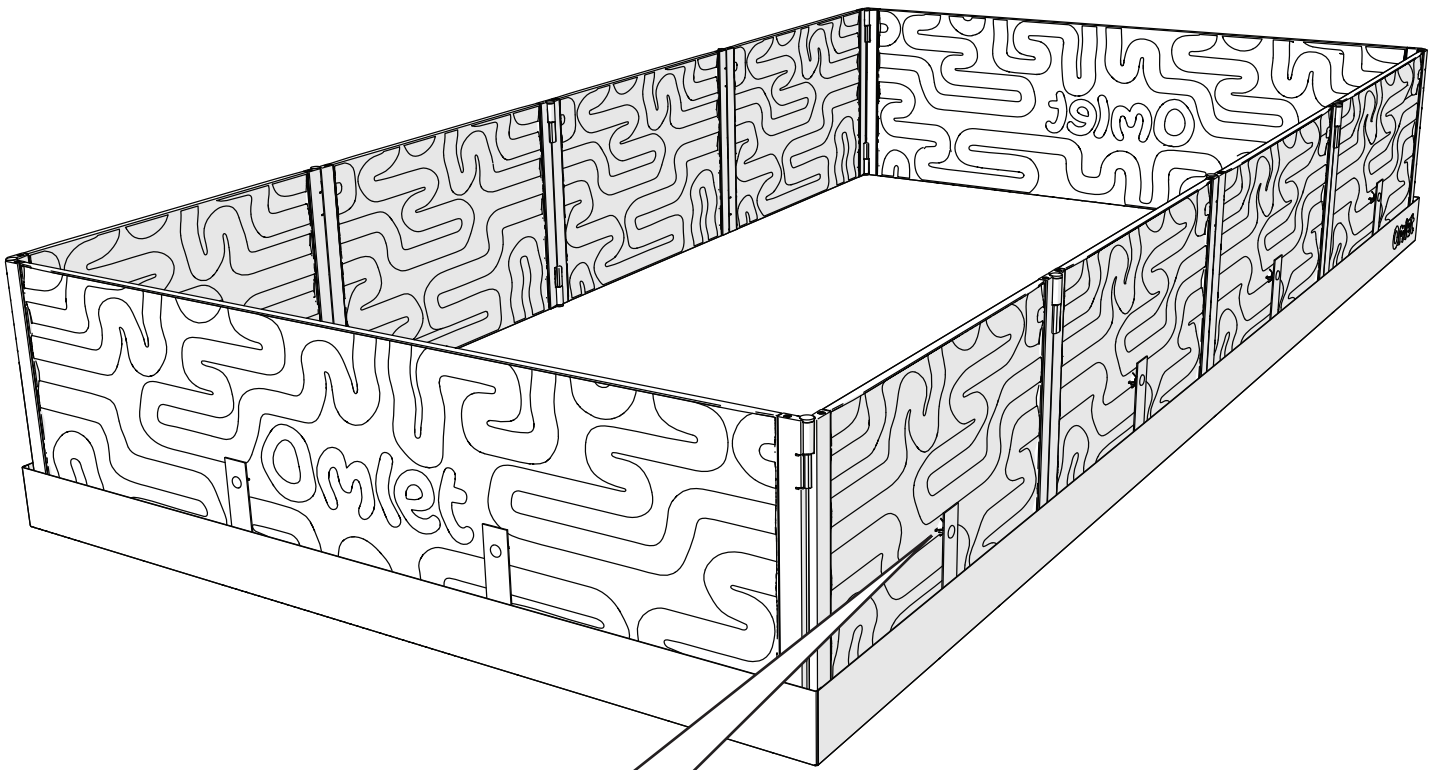

X8/X12

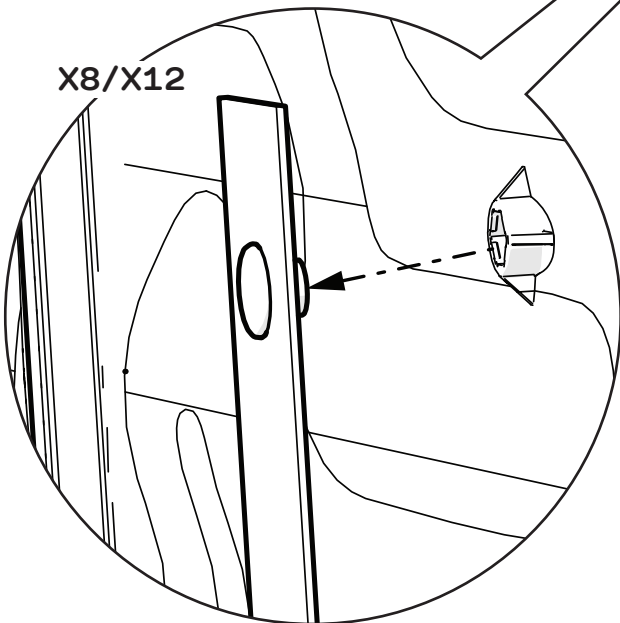

5

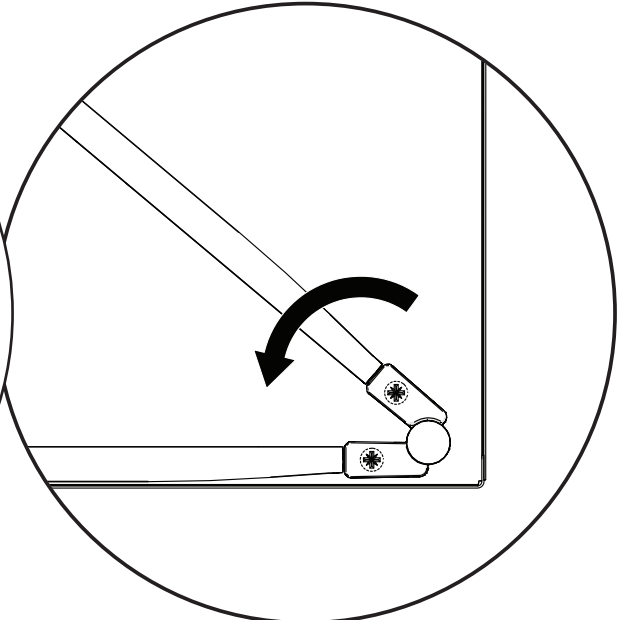
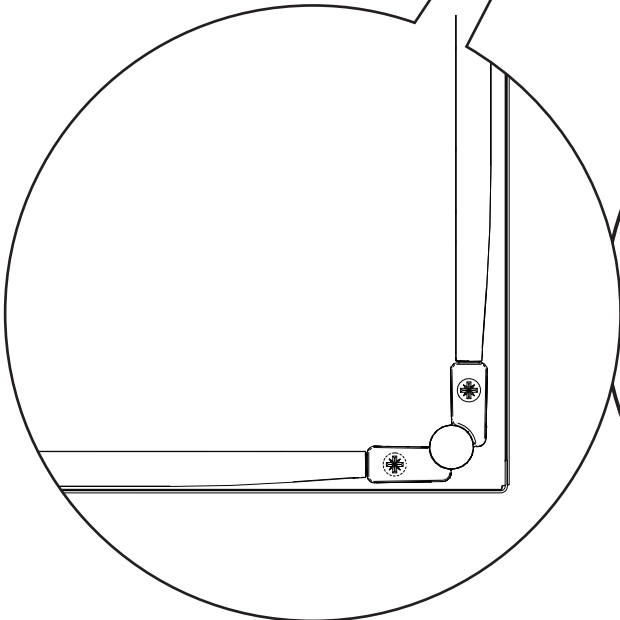
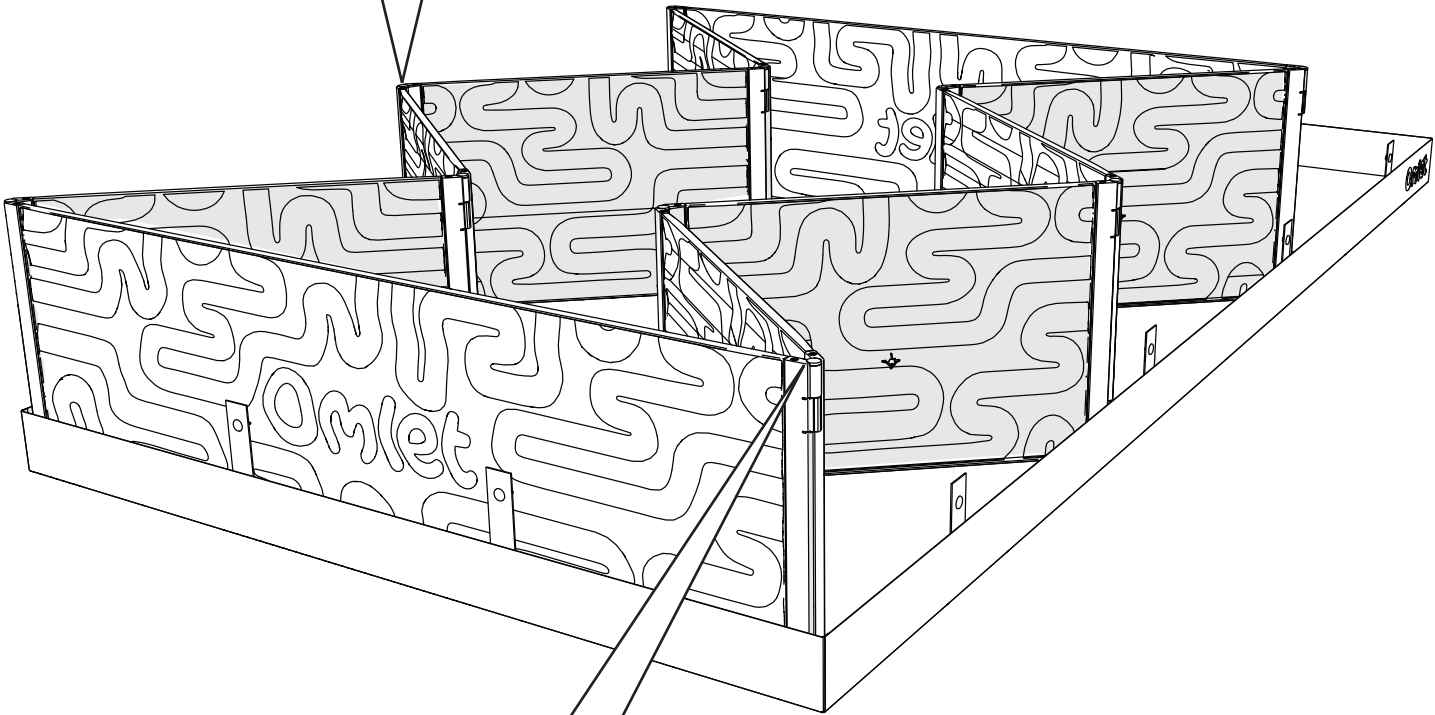
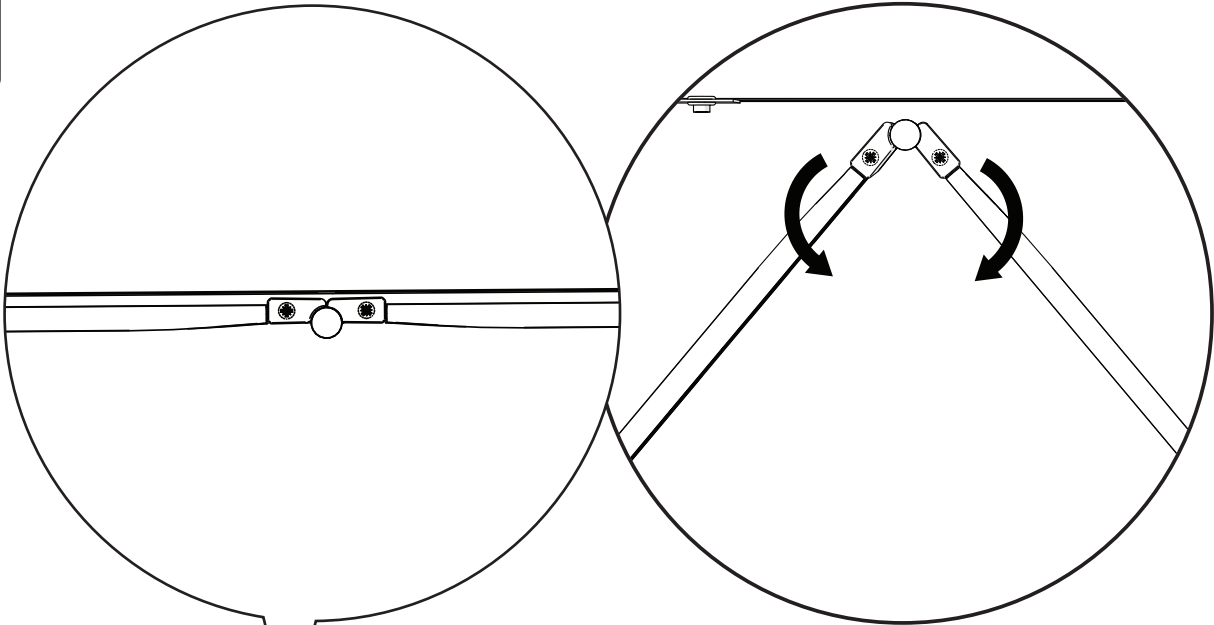

6

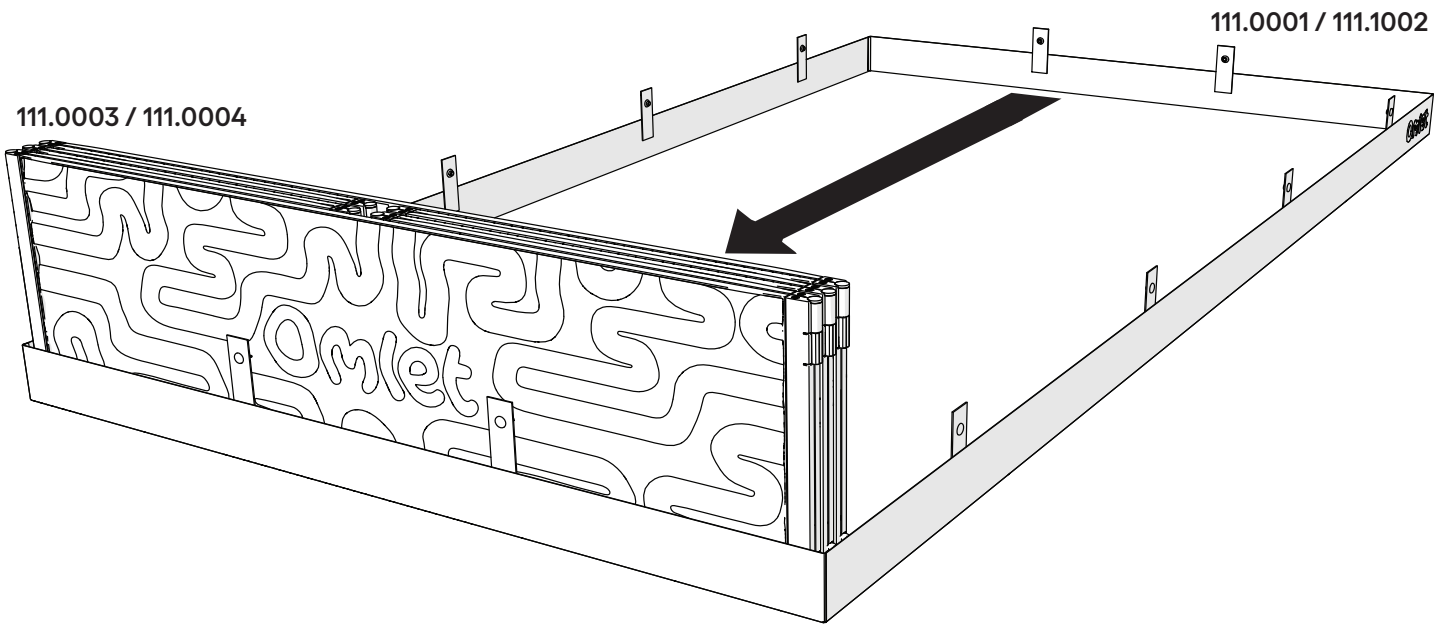

Use a pet safe disinfectant and soft cloth to clean.



- **DE** Benutzen Sie ein tierfreundliches Desinfektionsmittel und ein weiches Tuch zum Säubern.
- **FR** Utilisez un désinfectant spécial animaux et un chiffon doux pour nettoyer.
- **NL** Gebruik een diervriendelijk ontsmettingsmiddel en een zachte doek voor het reinigen van.
- **IT** Usate un disinfettante specifico con un panno morbido per pulire.
- **ES** Usa un desinfectante seguro para mascotas y un paño suave para limpiar.
- **SE** Använd ett husdjursäkert rengöringsmedel och en mjuk trasa för att rengöra.
- **DK** Brug et kæledyrsvenligt desinfektionsmiddel og en blød klud til at rengøre.
- **NO** Bruk et kjæledyr sikkert desinfeksjonsmiddel og en myk klut til å rengjøre.
- **PL** Do czyszczenia kojca użyj bezpiecznego dla zwierząt środka dezynfekującego i miękkiej szmatki.

Store your Playpen inside the Storage Sleeve.



- **DE** Bewahren Sie Ihr Spielgehege in der Aufbewahrungshülle auf.
- **FR** Rangez votre parc à l'intérieur de la pochette de rangement.
- **NL** Bewaar uw box in de opberghoes.
- **IT** Conserva il tuo box all'interno della custodia.
- **ES** Guarde su parque infantil dentro de la funda de almacenamiento.
- **SE** Förvara din lekhage i förvaringshylsan.
- **DK** Opbevar din kravlegård inde i opbevaringshylsteret.
- **NO** Oppbevar lekegrind inne i oppbevaringshylsen.
- **PL** Przechowuj kojec w pokrowcu do przechowywania.

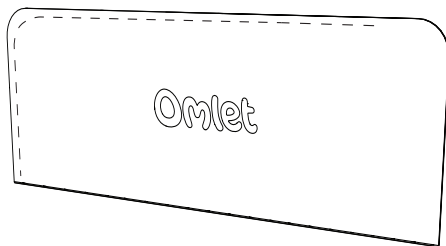

111.1010

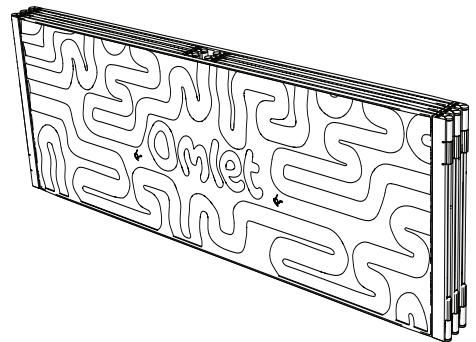

111.0003 / 111.1004

• DOs and DON'Ts •

DOs

- Give your pets access to fresh feed and water at all times.
- Disassemble the Playpen and clean the inside regularly.
- Remove the tunnels if you notice that your pets chew them. Putting tunnel connectors on the ends of the tunnels in the playpen can help!
- Supervise your children when playing with your pet and the product.

DON'Ts

- You need to supervise your pets at all times when they are using the tunnels in the playpen.
- You should not place your product in drafty, damp or wet conditions or in direct sunlight.
- Don't place tunnels too close to edge of playpen.

DE

• Verhaltensregeln •

Gebote

- Bieten Sie Ihren Tieren jederzeit Zugang zu frischem Futter und Wasser.
- Nehmen Sie das Spielgehege auseinander und reinigen Sie regelmäßig den Innenbereich
- Beaufsichtigen Sie Ihre Kinder, wenn Sie mit Ihrem Tier und dem Produkt spielen.

Verbote

- Lassen Sie Ihr Tier nicht über einen längeren Zeitraum unbeaufsichtigt.
- Stellen Sie Ihr Produkt nicht in zugige, feuchte oder nasse Räume oder in direktem Sonnenlicht auf.

FR

• Les choses à faire et à ne pas faire •

À faire

- Donnez à vos animaux un accès permanent à de l'eau et à de la nourriture.
- Démontez le parc de jeu et nettoyez l'intérieur régulièrement.
- Surveillez vos enfants lorsqu'ils jouent avec vos animaux et le produit.

À ne pas faire

- Ne laissez pas vos animaux sans surveillance pendant une longue période.
- Ne placez pas votre produit dans un endroit exposé aux courants d'air, à l'humidité, à la pluie ou en plein soleil

DO's

- Geef uw huisdieren te allen tijde toegang tot vers voer en water.
- Haal de Speelren uit elkaar en reinig de binnenkant regelmatig.
- Houd toezicht op uw kinderen wanneer ze spelen met uw huisdier en het product.

DON'Ts

- Laat uw huisdier niet lang alleen.
- U dient het product niet te plaatsen op een tochtige, vochtige of natte plek of in direct zonlicht.

Cosa fare

- Assicuratevi che i vostri animali domestici abbiano accesso costante ad acqua e cibo.
- Smontare il box e pulire l'interno regolarmente.
- Supervisionate i vostri bambini quando giocano con i vostri animalletti e il prodotto.

Cosa non fare

- Non lasciate i vostri animali domestici incustoditi per lunghi periodi di tempo.
- Non posizionate il prodotto in un luogo esposto a correnti d'aria, pioggia o umidità o a luce solare diretta

Se puede

- Proporcione a sus mascotas acceso a pienso fresco y agua en todo momento.
- Desmunte los túneles y limpie el interior con regularidad.
- Actualice la configuración de los túneles de vez en cuando para permitir nuevas exploraciones.
- Retire los túneles si observa que su mascota los mordisquea.
- Supervise el producto cuando sus hijos jueguen con él y su mascota

No se puede

- No deje a su mascota desatendida durante mucho tiempo.
- No debe colocar el producto en lugares con corrientes de aire, húmedos o mojados
- o a la luz directa del sol.
- Nunca encierre a su mascota en el túnel.

Gör

- Ge dina husdjur tillgång till färskt foder och vatten hela tiden.
- Ta isär lekhagen och rengör insidan regelbundet.
- Övervaka dina barn när de leker med ditt husdjur och produkten.

Inte gör

- Lämna inte ditt husdjur utan uppsikt under en längre period.
Ställ inte din produkt i dragiga, fuktiga eller våta förhållanden eller i direkt solljus.

Gør

- Giv dine kæledyr adgang til friskt foder og vand til alle tider.
- Demonter tunnellerne og rengør indersiden regelmæssigt.
- Opdater din tunnelopsætning fra tid til anden for at facilitere ny udforskning.
- Fjern tunnellerne, hvis du bemærker, at dine kæledyr tygger i dem.
- Overvåg dine børn, når de leger med dit kæledyr og produktet.

Ikke gør

- Lad ikke dit kæledyr være uden opsyn i lang tid.
- Du bør ikke placere dit produkt i træk, fugt eller våde forhold eller i direkte sollys.
- Lås aldrig dit kæledyr inde i tunnelen.

Gjør

- Gi kjæledyrene dine tilgang til ferskt fôr og vann til enhver tid.
- Demonter lekegrind og rengjør innsiden regelmessig.
- Fjern tunnelene hvis du oppdager at kjæledyrene dine tygger dem. Å sette tunnelkoblinger på endene av tunnelene i lekegrind kan hjelpe!
- Hold oppsyn med barna når de leker med kjæledyret ditt og produktet.

Gjør ikke

- Du må ha tilsyn med kjæledyrene dine til enhver tid når de bruker tunnelene i lekegrind.
- Du bør ikke plassere produktet i trekk, fuktige eller våte forhold eller i direkte sollys.
- Ikke plasser tunneler for nær kanten av

Co robić

- Zapewnij swoim zwierzętom stały dostęp do świeżej karmy i wody.
- Monitoruj kojec i regularnie czyść jego wnętrze.
- Nadzoruj dzieci podczas zabawy ze zwierzęciem i produktem

Czego nie robić

- Nie zostawiaj zwierzaka bez opieki na dłuższy czas.
- Nie należy umieszczać produktu w przeciągach, wilgotnych i mokrych miejscach

Omlet



Please
reuse &
recycle.

© Copyright Omlet Ltd. 2024
Design Registered, Patent Pending
Omlet is a Registered Trademark of Hebe Studio Ltd.
820.3260 Instruction Manual Playpen 07/08/2024



5 055358 858174