

HAMSTER HABITAT STARTER TUNNEL KIT

Assembly Guide

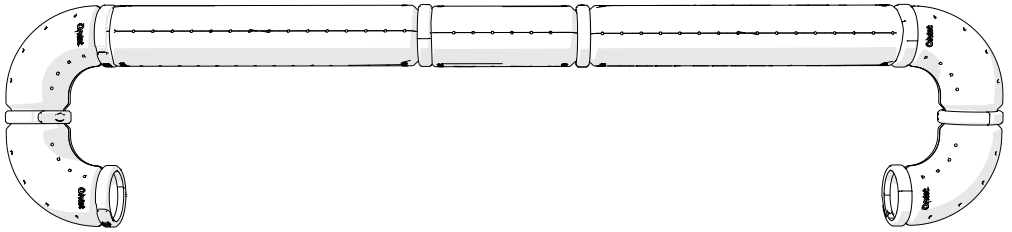

Omlet

What you have received

DE Das haben Sie erhalten · FR Ce que vous avez reçu
NL Wat u heeft ontvangen · IT Cosa hai ricevuto · ES lo que ha recibido
SE Vad du har fått · DK Du har modtaget · NO Hva du har mottatt
PL Co otrzymałaś/eś

015.0349 Boxed Starter Hamster and Gerbil Tunnel Kit



X4
Tunnel 355 Half
015.1348



X2
Tunnel 177 Half
015.1349

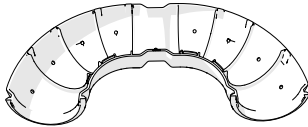

X4
Tunnel 180° Half
015.1350

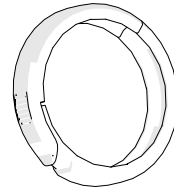

X8
Tunnel Connector
015.1345

You may also need:

DE Sie benötigen möglicherweise auch:
FR Vous pourriez également avoir besoin des éléments suivants :
NL U heeft mogelijk ook nodig:
IT Potreste aver bisogno anche di:
ES También podría necesitar los siguientes elementos:
SE Du kan också behöva:
DK Følgende kan også være relevant:
NO Du kan også trenge:
PL Możesz także potrzebować:

015.0350 Boxed Hamster Habitat Connection Kit



X2

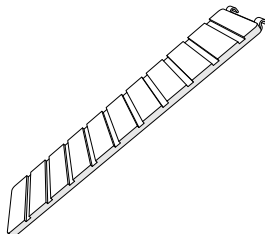

X2

General Information: Preparing your Tunnels.



- DE Allgemeine Informationen: Vorbereiten Ihrer Tunnel.
- FR Informations générales : Préparation de vos tunnels.
- NL Algemene informatie: Uw tunnels voorbereiden.
- IT Informazioni generali: preparazione dei tunnel.
- ES Información General: Preparando tus Túneles.
- SE Allmän information: Förbereder dina tunnlar.
- DK Generel information: Forberedelse af dine tunneler.
- NO Generell informasjon: Klargjøring av tunneler.
- PL Informacje ogólne: Przygotowanie tuneli.

Don't twist the Tunnel Connectors (015.1345) as they may snap.



- DE Verdrehen Sie die Tunnelverbinder nicht, da sie brechen können.
- FR Ne pliez pas les connecteurs du tunnel, car ils pourraient se casser.
- NL Draai de tunnelverbindingen niet, omdat deze kunnen breken.
- IT Non piegare i connettori dei tunnel perché potrebbero rompersi.
- ES No retuerza los conectores del túnel, ya que podrían romperse.
- SE Vrid inte tunnelanslutningarna eftersom de kan gå sönder.
- DK Drej ikke tunnelstikkene, da de kan knække.
- NO Ikke vri tunnelkoblingene, da de kan smekke.
- PL Nie wyginaj łączników tuneli, ponieważ mogą pęknąć.

015.1345

015.1345

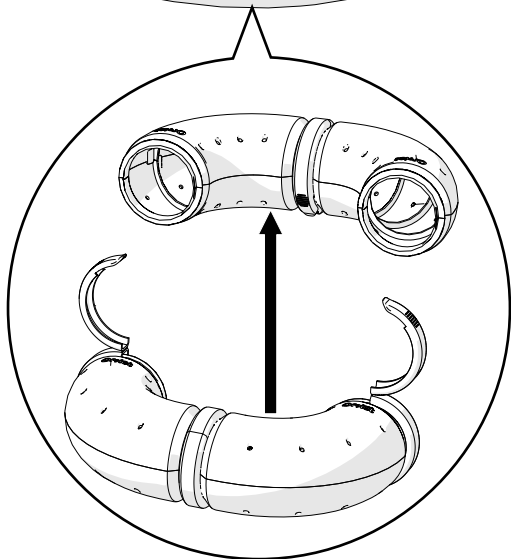
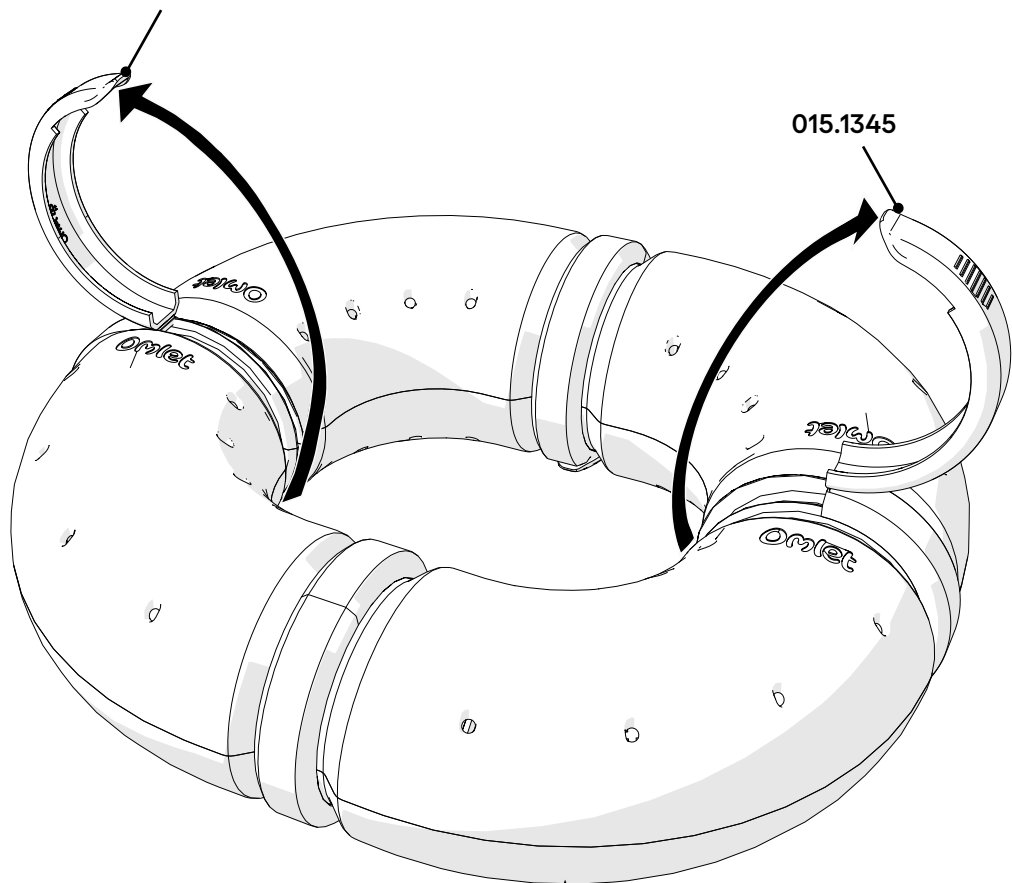

Please slot your Tunnels together from above not from the side.
Squeeze Connectors tightly until you hear a loud click.

- **DE** Bitte stecken Sie die Tunnel von oben zusammen, nicht von der Seite. Drücken Sie die Verbinder zusammen, bis Sie ein Klicken hören.
- **FR** Assemblez vos tunnels par le haut et non par le côté. Pressez les connecteurs pour les fermer jusqu'à ce que vous entendiez un clic.
- **NL** Koppel de tunnels a.u.b. van bovenaf, niet van opzij. Knijp de connectoren dicht totdat u een klik hoort.
- **IT** Assemblare i tunnel dall'alto, non dal lato. Premere i connettori chiusi finché non si sente un clic.
- **ES** Monte los túneles por arriba, no por los lados. Apriete los conectores para cerrarlos hasta que escuche un clic.
- **SE** Sätt ihop dina tunnlar från ovan, inte från sidan. Kläm ihop kontakterna stängda tills du hör ett klick.
- **DK** Sæt dine tunneler sammen ovenfra, ikke fra siden. Klem stik lukket, indtil du hører et klik.
- **NO** Vennligst fest tunnelene sammen ovenfra, ikke fra siden. Klem kontaktene lukket til du hører et klikk.
- **PL** Tunele należy łączyć od góry, a nie od boku. Ściśnij złącza, aż usłyszysz kliknięcie.

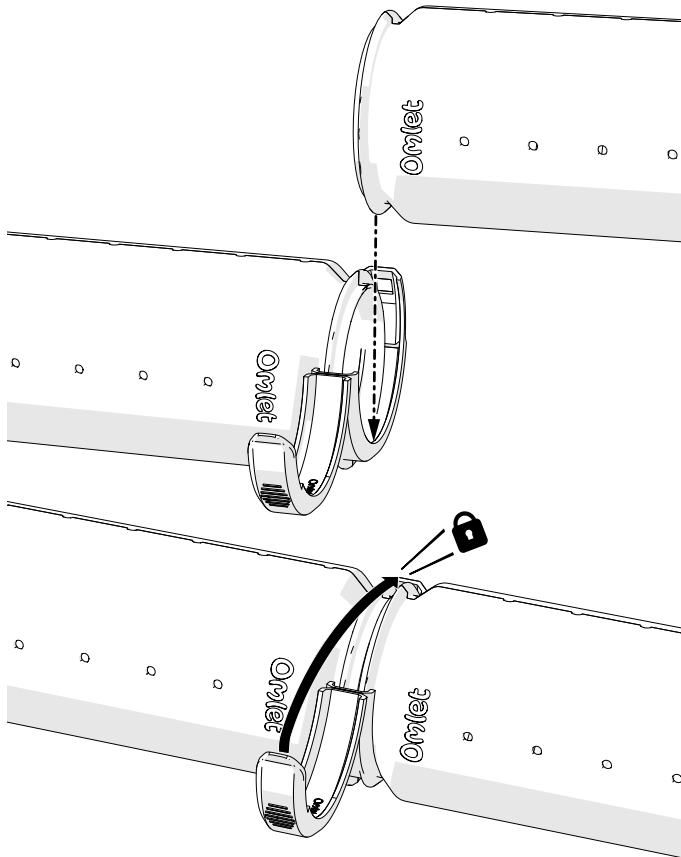

1

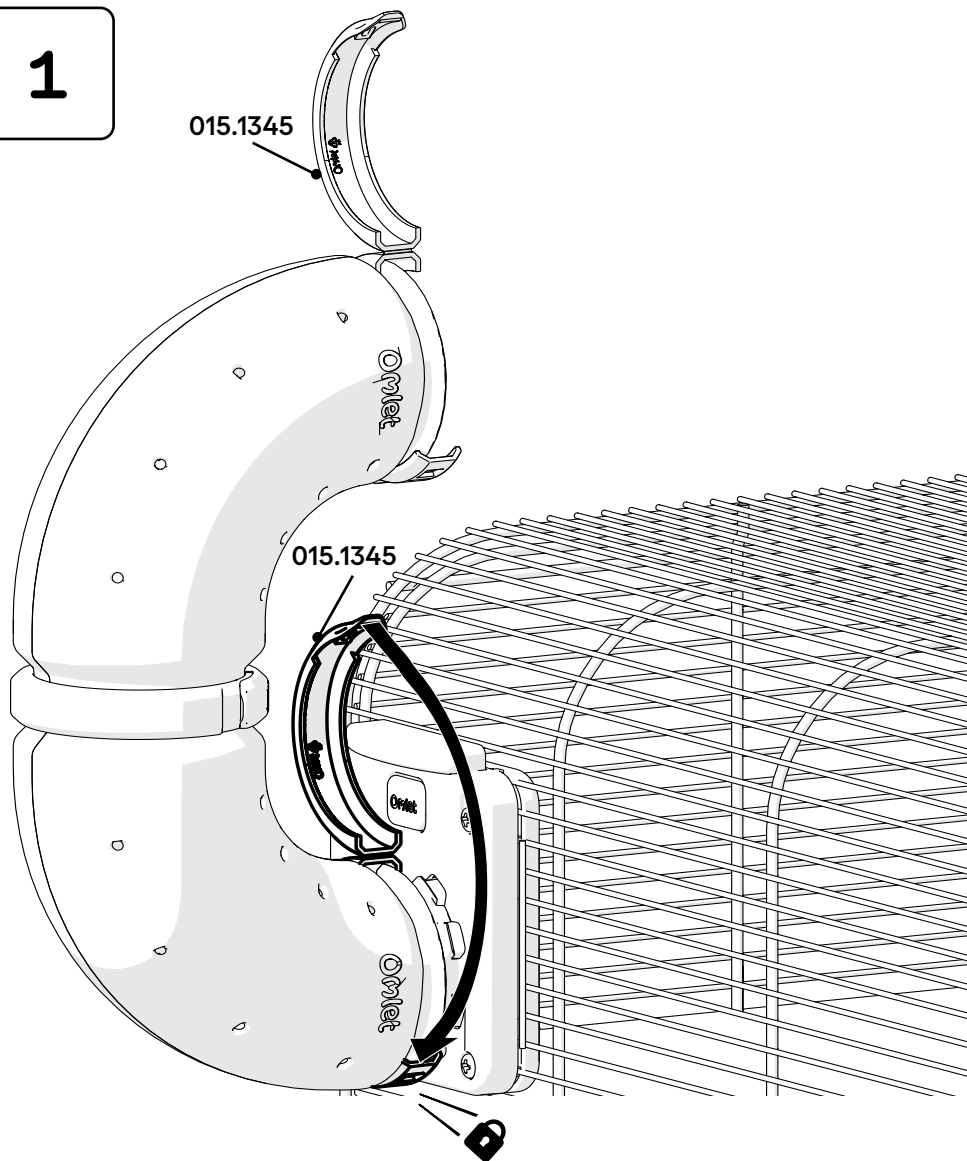

EN Repeat on other side
DE Auf der anderen Seite wiederholen
FR Répétez l'opération de l'autre côté
NL Herhaal aan het andere zijde
IT Ripetere sul lato opposto
ES Repetir en la otra cara
SE Upprepa på andra sidan
DK Gentag på den anden side
NO Gjenta på den andre siden
PL Zrób to samo po drugiej stronie



2

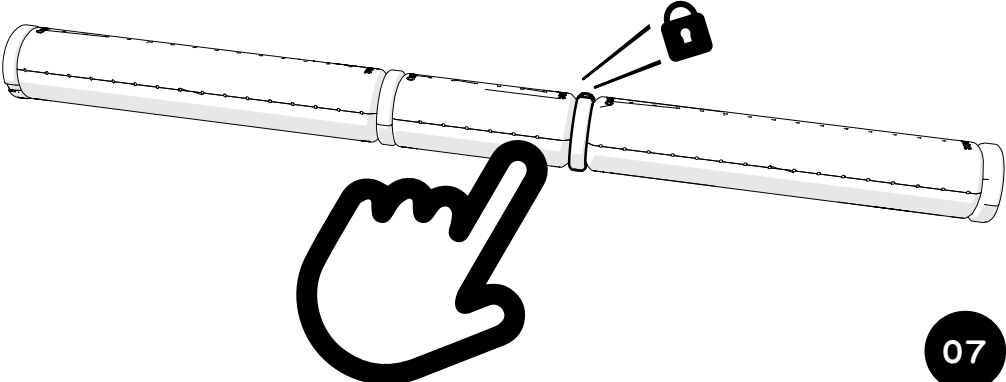
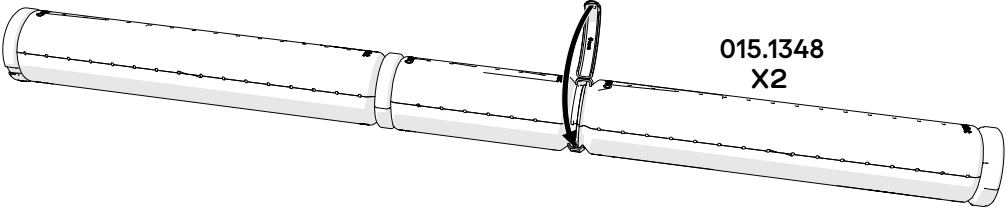
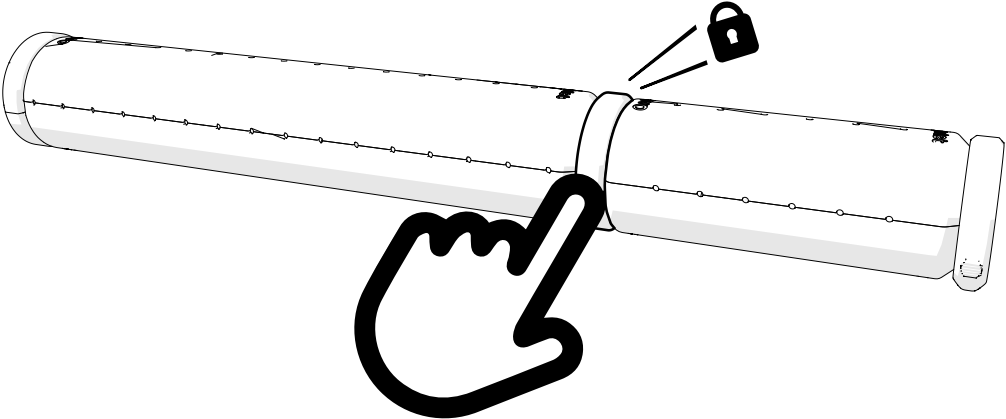
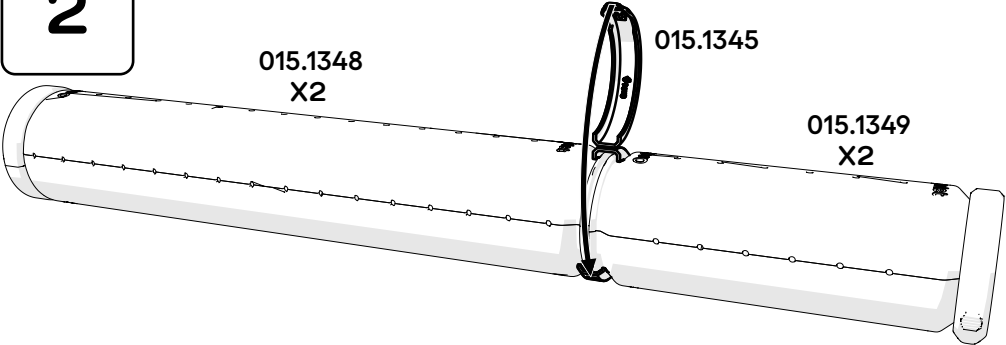

3

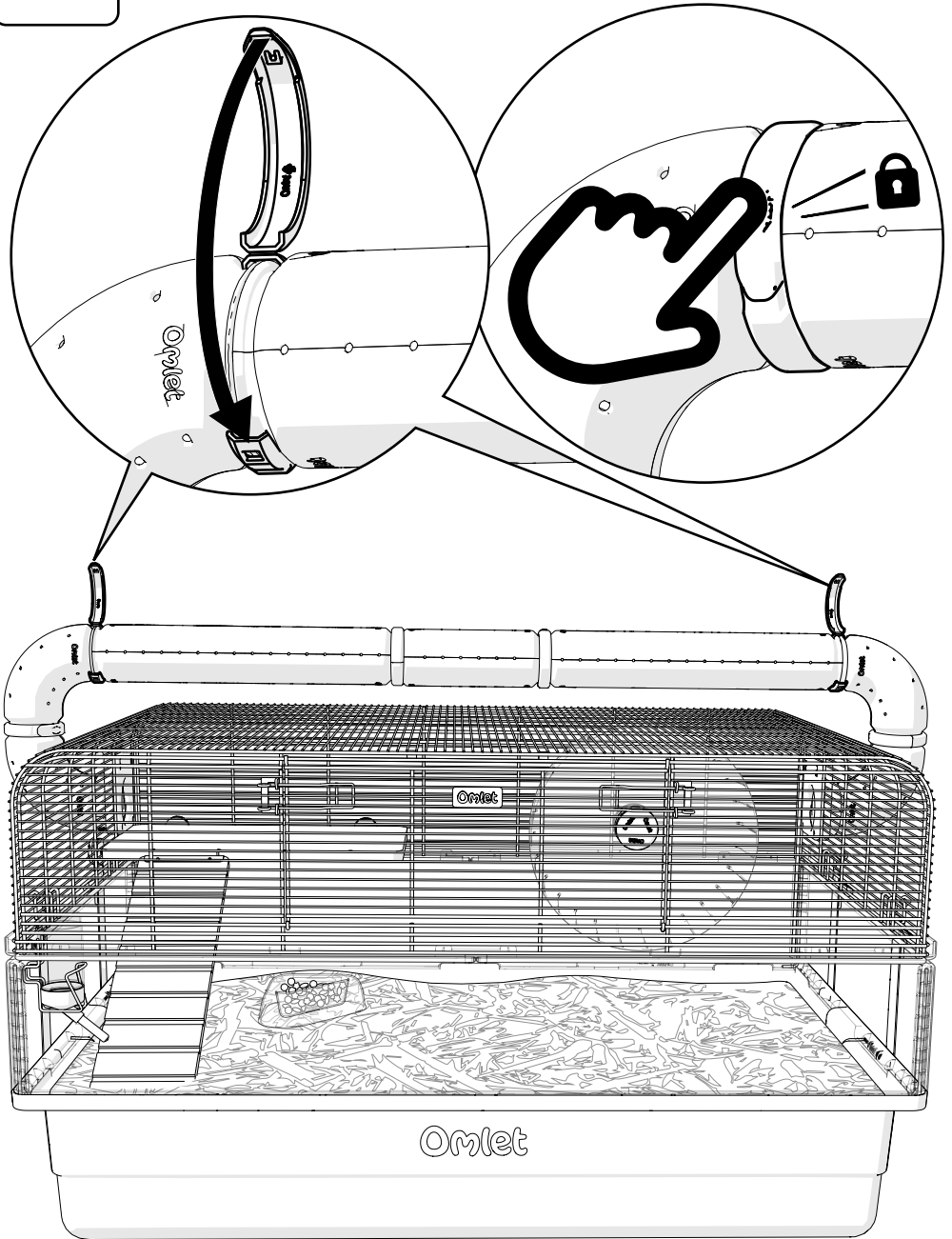

4

Only open door if all Tunnels are connected so your pet doesn't escape. 

- **DE** Öffnen Sie die Tür nur, wenn alle Tunnel miteinander verbunden sind, damit Ihr Haustier nicht entwischt.
- **FR** N'ouvrez la porte que lorsque tous les tunnels sont connectés afin que votre animal ne s'échappe pas.
- **NL** Open de deur alleen als alle tunnels met elkaar verbonden zijn, zodat uw huisdier niet kan ontsnappen.
- **IT** Apri la porta solo se tutti i tunnel sono collegati in modo che il tuo animale domestico non scappi.
- **ES** Abra la puerta solo si todos los túneles están conectados para que su mascota no se escape.
- **SE** Öppna endast dörren om alla tunnlar är anslutna så att ditt husdjur inte flyr.
- **DK** Åbn kun døren, hvis alle tunneler er tilsluttet, så dit kæledyr ikke flygter.
- **NO** Åpne bare døren hvis alle tunneler er koblet til slik at kjæledyret ditt ikke slipper unna.
- **PL** Otwieraj drzwi tylko wtedy, gdy wszystkie tunele są połączone, aby Twoje zwierzę nie uciekło.

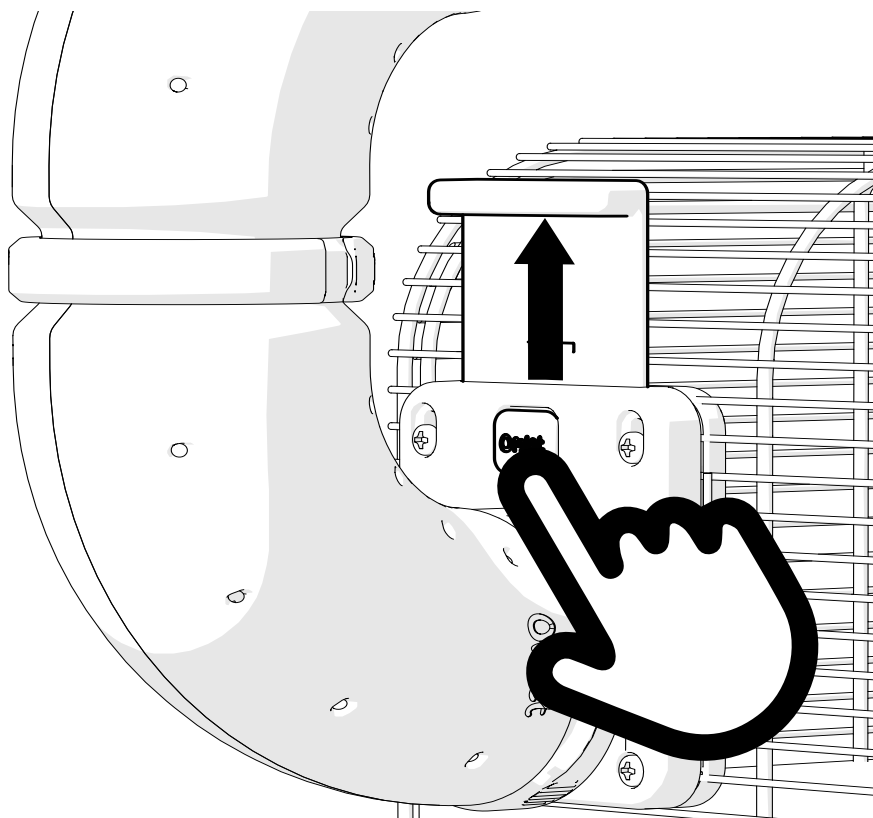

Here's some Tunnel setup examples in the Omlet Playpen.

DE Hier sind einige Beispiele für Tunnelleinrichtungen im Omlet Spielgehege.

FR Voici quelques exemples d'installation des tunnels dans le parc de jeu d'Omlet.

NL Hier zijn enkele voorbeelden van tunnelopstellingen in de Omlet Speelren.

IT Ecco alcuni esempi di installazioni di tunnel nel box di Omlet.

ES Aquí se muestran algunos ejemplos de instalaciones de túneles en el parque de Omlet.

SE Här är några exempel på tunnelinstallationer i Omlets lekhege.

DK Her er nogle eksempler på tunnelopsætning i Omlet legegården.

NO Her er noen eksempler på tunneloppsett i Omlet lekegrind.

PL Oto kilka przykładów konfiguracji tuneli w kojcu Omlet.

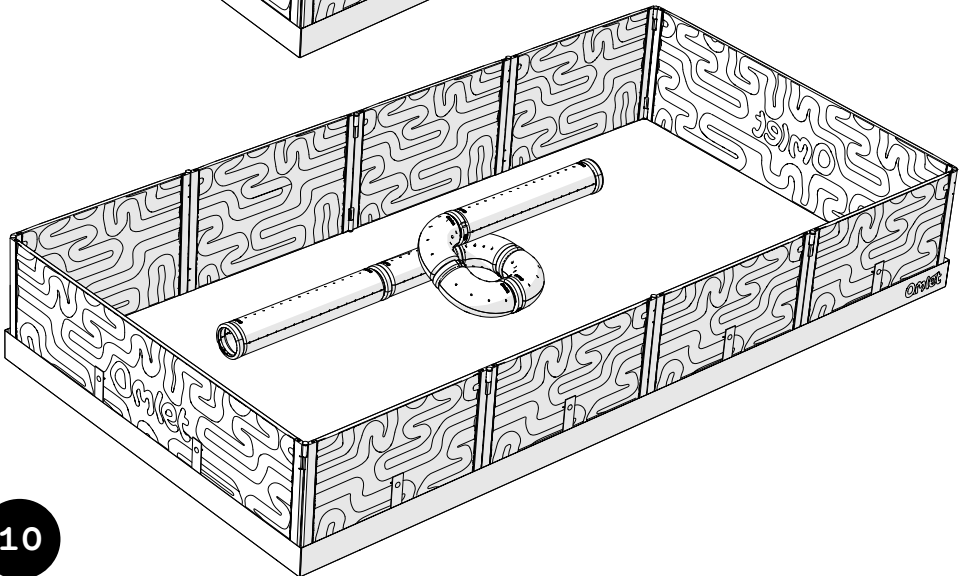
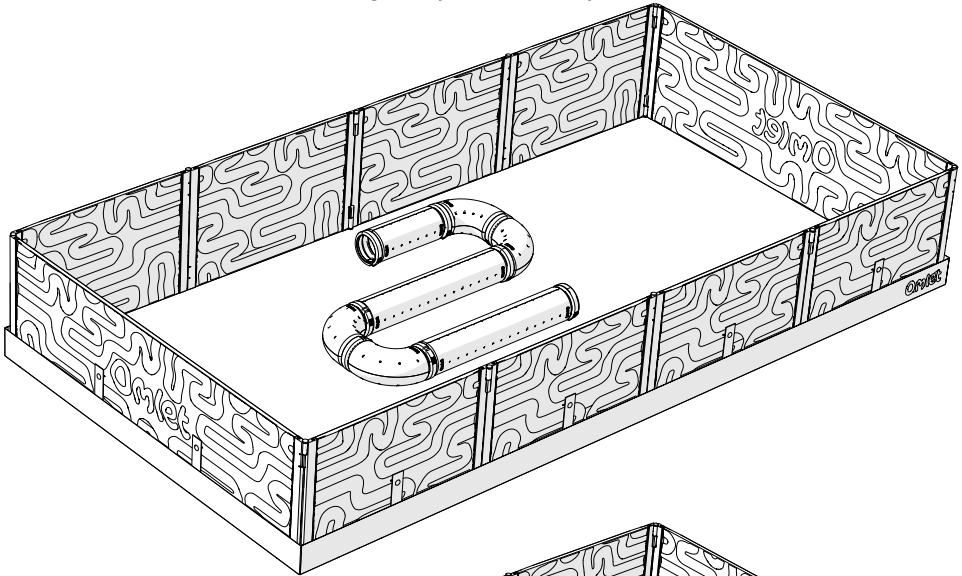

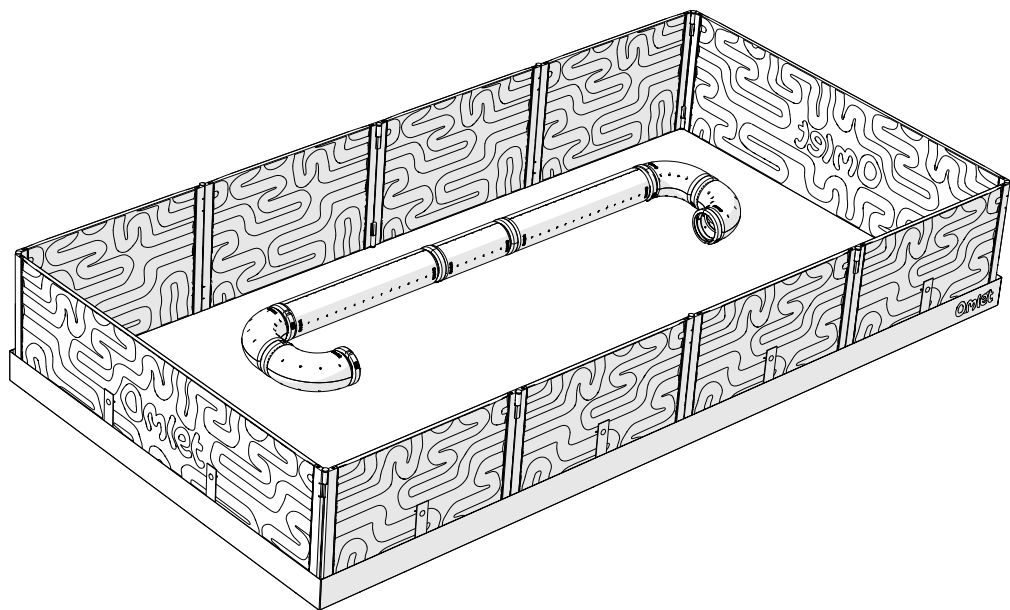

Use a pet safe disinfectant and soft cloth to clean.



- **DE** Benutzen Sie ein tierfreundliches Desinfektionsmittel und ein weiches Tuch zum Säubern.
- **FR** Utilisez un désinfectant spécial animaux et un chiffon doux pour nettoyer.
- **NL** Gebruik een diervriendelijk ontsmettingsmiddel en een zachte doek voor het reinigen van.
- **IT** Usate un disinfettante specifico con un panno morbido per pulire.
- **ES** Usa un desinfectante seguro para mascotas y un paño suave para limpiar.
- **SE** Använd ett husdjurssäkert rengöringsmedel och en mjuk trasa för att rengöra.
- **DK** Brug et kæledyrsevenligt desinfektionsmiddel og en blød klud til at rengøre.
- **NO** Bruk et kjæledyr sikkert desinfeksjonsmiddel og en myk klut til å rengjøre.
- **PL** Do czyszczenia kojca użyj bezpiecznego dla zwierząt środka dezynfekującego i miękkiej szmatki.

· DOs and DON'Ts ·

DOs

- Give your pets access to fresh feed and water at all times.
- Disassemble the Tunnels and clean the inside once a week.
- Update your Tunnel setup from time to time to allow new exploration.
- Remove the Tunnels if you notice that your pets chew them. Putting Tunnel Connectors on the ends of the tunnels in the Playpen can help!
- Supervise your children when playing with your pet and the product.

DON'Ts

- You need to supervise your pets at all times when they are using the Tunnels in the Playpen.
- You should not place your product in drafty, damp or wet conditions or in direct sunlight.
- Never lock your pet in the Tunnel.
- Don't place Tunnels too close to edge of Playpen.

DE

· Verhaltensregeln ·

Gebote

- Bieten Sie Ihren Tieren jederzeit Zugang zu frischem Futter und Wasser.
- Nehmen Sie die Tunnel auseinander und reinigen Sie sie regelmäßig von innen.
- Ändern Sie die Tunneleinrichtung von Zeit zu Zeit, um neue Erkundungstouren zu ermöglichen.
- Entfernen Sie die Tunnel, wenn Sie feststellen, dass Ihr Tier sie anknabbert.
- Beaufsichtigen Sie Ihre Kinder, wenn Sie mit Ihrem Tier und dem Produkt spielen.

Verbote

- Lassen Sie Ihr Tier nicht über einen längeren Zeitraum unbeaufsichtigt.
- Stellen Sie Ihr Produkt nicht in zugige, feuchte oder nasse Räume oder in direktem Sonnenlicht auf.
- Sperren Sie Ihr Tier niemals in einem Tunnel ein.

FR

· Les choses à faire et à ne pas faire ·

À faire

- Donnez à vos animaux un accès permanent à de l'eau et à de la nourriture.
- Démontez les tunnels et nettoyez l'intérieur régulièrement.
- Changez la disposition de vos tunnels de temps en temps pour permettre de nouvelles explorations.
- Retirez les tunnels si vous remarquez que vos animaux les rongent.
- Surveillez vos enfants lorsqu'ils jouent avec vos animaux et le produit.

À ne pas faire

- Ne laissez pas vos animaux sans surveillance pendant une longue période.
- Ne placez pas votre produit dans un endroit exposé aux courants d'air, à l'humidité, à la pluie ou en plein soleil.
- N'enfermez jamais vos animaux dans le tunnel.

DO's

- Geef uw huisdieren te allen tijde toegang tot vers voer en water.
- Demonteer de tunnels regelmatig en reinig de binnenkant.
- Update uw tunnelopstelling af en toe voor nieuwe verkenningmogelijkheden.
- Verwijder de tunnels als u merkt dat uw huisdieren eraan knagen.
- Houd toezicht op uw kinderen wanneer ze spelen met uw huisdier en het product.

DON'Ts

- Laat uw huisdier niet lang alleen.
- U dient het product niet te plaatsen op een tochtige, vochtige of natte plek of in direct zonlicht.
- Sluit uw huisdier niet op in de tunnel.

Cosa fare

- Assicuratevi che i vostri animali domestici abbiano accesso costante ad acqua e cibo.
- Smontare i tunnel e pulire regolarmente l'interno.
- Cambiate di tanto in tanto la disposizione dei tunnel per consentire nuove esplorazioni.
- Rimuovete i tunnel se notate che i vostri animali domestici li rosicchiano.
- Supervisionate i vostri bambini quando giocano con i vostri animaletti e il prodotto.

Cosa non fare

- Non lasciate i vostri animali domestici incustoditi per lunghi periodi di tempo.
- Non posizionate il prodotto in un luogo esposto a correnti d'aria, pioggia o umidità o a luce solare diretta.
- Non chiudete mai il vostro animale domestico all'interno del tunnel.

Se puede

- Proporcione a sus mascotas acceso a pienso fresco y agua en todo momento.
- Desmonte los túneles y limpie el interior con regularidad.
- Actualice la configuración de los túneles de vez en cuando para permitir nuevas exploraciones.
- Retire los túneles si observa que su mascota los mordisquea.
- Supervise el producto cuando sus hijos jueguen con él y su mascota

No se puede

- No deje a su mascota desatendida durante mucho tiempo.
- No debe colocar el producto en lugares con corrientes de aire, húmedos o mojados
- o a la luz directa del sol.
- Nunca encierre a su mascota en el túnel

Gör

- Ge dina husdjur tillgång till färskt foder och vatten hela tiden.
- Ta isär tunnlar och rengör insidan regelbundet.
- Uppdatera din tunnelkonfiguration då och då för att möjliggöra ny utforskning.
- Ta bort tunnlar om du märker att dina husdjur tuggar på dem.
- Övervaka dina barn när de leker med ditt husdjur och produkten.

Inte gör

- Lämna inte ditt husdjur utan uppsikt under en längre period.
- Ställ inte din produkt i dragiga, fuktiga eller våta förhållanden eller i direkt solljus.
- Lås aldrig in ditt husdjur i tunneln.

Gør

- Giv dine kæledyr adgang til friskt foder og vand til alle tider.
- Demonter tunnellerne og rengør indersiden regelmæssigt.
- Opdater din tunnelopsætning fra tid til anden for at facilitere ny udforskning.
- Fjern tunnellerne, hvis du bemærker, at dine kæledyr tygger i dem.
- Overvåg dine børn, når de leger med dit kæledyr og produktet.

Ikke gør

- Lad ikke dit kæledyr være uden opsyn i lang tid.
- Du bør ikke placere dit produkt i træk, fugt eller våde forhold eller i direkte sollys.
- Lås aldrig dit kæledyr inde i tunnelen.

Gjør

- Gi kjæledyrene dine tilgang til ferskt fôr og vann til enhver tid.
- Demonter tunnelene og rengjør innsiden en gang i uken.
- Oppdater tunneloppsettet fra tid til annen for å tillate ny utforskning.
- Fjern tunnelene hvis du oppdager at kjæledyrene dine tygger dem. Å sette tunnelkoblinger på endene av tunnelene i lekegrind kan hjelpe!
- Hold oppsyn med barna når de leker med kjæledyret ditt og produktet.

Gjør ikke

- Du må ha tilsyn med kjæledyrene dine til enhver tid når de bruker tunnelene i lekegrind.
- Du bør ikke plassere produktet i trekk, fuktige eller våte forhold eller i direkte sollys.
- Lås aldri kjæledyret ditt i tunnelen
- Ikke plasser tunneler for nær kanten av lekegrind.

Co robić

- Zapewnij swoim zwierzętom stały dostęp do świeżej karmy i wody.
- Monitoruj tunele i regularnie czyść ich wnętrza.
- Od czasu do czasu zmieniaj konfigurację tunelu, aby urozmaicić chomikowi eksplorację.
- Usuń tunele, jeśli zauważysz, że Twoje zwierzęta je gryzą.
- Nadzoruj dzieci podczas zabawy ze zwierzęciem i produktem

Czego nie robić

- Nie zostawiaj zwierzaka bez opieki na dłuższy czas.
- Nie należy umieszczać produktu w przeciągach, wilgotnych i mokrych miejscach
- lub w bezpośrednim świetle słonecznym.
- Nigdy nie zamykaj swojego zwierzaka w tunelu.

Omlet



Please
reuse &
recycle.

© Copyright Omlet Ltd. 2024
Design Registered, Patent Pending
Omlet is a Registered Trademark of Hebe
Studio Ltd.
820.2714_Instruction Hamster Starter Tunnel
Kit 22/04/2024

